



DAILY 30-160 FURGÃO

Escolha uma cor da sua preferência: Branco Iveco Amarelo Florence Verde Montreal Azul Iveco Azul Milano Rosé Gold
 Vermelho Modena Vermelho Ferrara Marrom Verona Prata Bari Cinza Mônaco Preto Vulcano

DIMENSÕES (mm)		H1 - 9M ³	H2 - 10,8M ³ / 12M ³
Distância entre eixos	A	3.520	
Comprimento total	B	5.153	5.153 / 6.072
Comprimento vão de carga	E	3.130	3.130 / 3.540
Largura da cabine	N	2.052	
Largura da cabine (com retrovisores)	M	2.429	
Largura interna da caixa de carga	J	1.800	
Altura da cabine (sem carga)	D	2.318	2.683 / 2.779
Altura da caixa de carga	I	1.545	1.545 / 1.900
Balanço dianteiro	C	840	840 / 1.048
Balanço traseiro	F	840	840 / 1.240
Bitola eixo dianteiro / traseiro	C1/C2	1.732 / 1.699	
Volume compartimento de carga (m ³)	-	9	10,8 / 12
Ângulo de entrada	G	19°	
Ângulo de saída	H	22°	22° / 16°
Diâmetro de giro (entre paredes)	-	6.683	
Diâmetro de giro (entre pneus)	-	6.373	
Vão livre dianteiro	K	219	218
Vão livre traseiro	L	168	169 / 170
Altura da porta lateral	T	1.450	1.450 / 1.800
Largura da porta lateral	U	1.100	1.100 / 1.216
Altura das portas traseiras	V	1.450	1.450 / 1.800
Largura das portas traseiras	W	1.530	
Largura do veículo na parte traseira	X	1.976	
Altura do solo até assoalho vão de carga	Y	657	

CAPACIDADE TÉCNICA / PESOS (KG)

CAPACIDADE

Eixo dianteiro - Técnico / Legal	1.850 / 1.500
Eixo traseiro - Técnico / Legal	2.050 / 2.000
Total - Técnico / Legal	3.900 / 3.500
Capacidade carga - Técnico / Legal	1.530 / 1.130
Capacidade máxima de tração (CMT)	6.500
Peso Bruto Total (PBT) - Técnico / Legal	3.500

PESO EM ORDEM DE MARCHA

Eixo dianteiro	1.350	1.470 / 1.440
Eixo traseiro	1.020	980 / 1.060
Total	2.370	2.450 / 2.500

DESEMPENHO (CÁLCULO TEÓRICO)

Capacidade de rampa	55%
Partida em rampa	30%
Velocidade máxima no plano	Limitada eletronicamente a 128 km/h

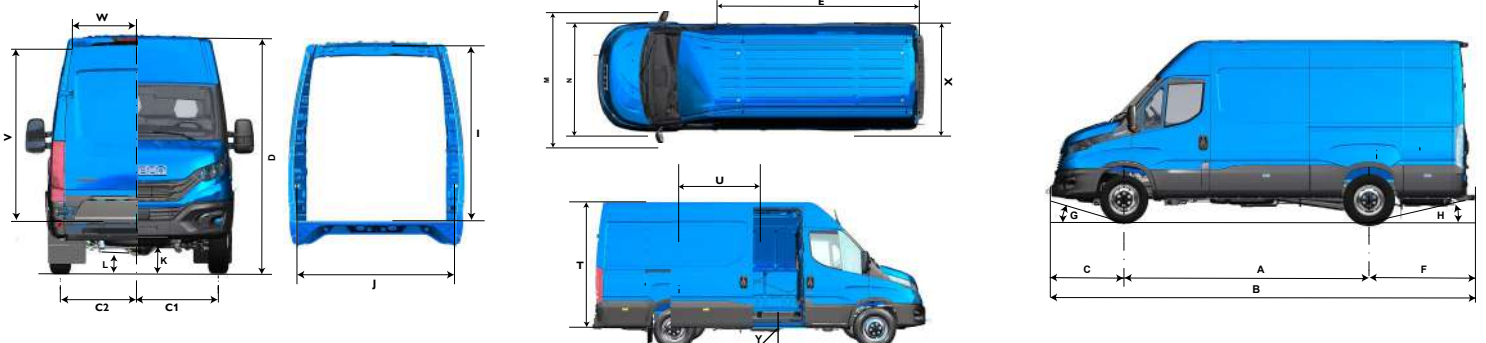

DAILY 30-160 FURGÃO

MOTOR

Fabricante / Modelo	FPT F1C VGT
Alimentação	Bomba de alta pressão e injeção eletrônica <i>Common Rail</i>
Nº de cilindros / cilindrada / distribuição	4 em linha com 4 válvulas por cilindro / 2.998 cm ³ / Distribuição por corrente
Potência máxima	160 cv @ (3500 rpm)
Torque máximo	380 Nm @ 1.600 - 2900 rpm (1500 a 2400 rpm faixa verde de consumo)
Norma de emissões	PROCONVE P8 (Euro VI)
Teconologia de emissões	EGR / SCR

TRANSMISSÃO E EMBREAGEM

Transmissão - Marca / Modelo	ZF 6S 480 VO (ZFEL55)																				
Tipo / Acionamento	Manual / À cabo																				
Relação de marcha	<table><tr><td>1ª</td><td>5,070</td><td>2ª</td><td>2,614</td><td>3ª</td><td>1,524</td><td>4ª</td><td>1,000</td><td>RÉ</td><td>4,823</td></tr><tr><td>5ª</td><td>0,770</td><td>6ª</td><td>0,657</td><td></td><td></td><td></td><td></td><td></td><td></td></tr></table>	1ª	5,070	2ª	2,614	3ª	1,524	4ª	1,000	RÉ	4,823	5ª	0,770	6ª	0,657						
1ª	5,070	2ª	2,614	3ª	1,524	4ª	1,000	RÉ	4,823												
5ª	0,770	6ª	0,657																		
Embreagem- Marca / Modelo / Tipo	Valeo 280 / Monodisco a seco, material de atrito orgânico / Acionamento hidráulico																				

EIXOS

Traseiro - Tração / Tipo	Tração traseira - Eixo de simples redução
Marca / Modelo	Dana 267
Relações de redução	3,73 : 1

SUSPENSÕES

Dianteira - Tipo	Suspensão independente do tipo duplo A com barra de torção longitudinais de 31 mm diâmetro e barra estabilizadora com diâmetro de 22 mm
Marca / Modelo	Streparava Quadtor
Traseira	Mola parabólica simples de duplo estágio, com 60 mm de largura e 2 lâminas

CHASSI

Tipo	Tipo escada com longarinas planas com perfil "C", e travessas tubulares ou planas rebitadas. Dimensões do perfil 172 x 66 x 4 mm. Bitola 852 mm
Material	Aço LNE380 / Opcional Fe E420

DIREÇÃO

Marca / Modelo	CAAS
Tipo	Pinhão e cremalheira, com assistência hidráulica

FREIOS

Freio de Serviço	A disco nas 4 rodas, com discos ventilados nas rodas dianteiras e maciços nas rodas traseiras, com indicador de baixo nível do fluido de freio e de desgaste de pastilhas. Com sistema de controle de estabilidade ESP, incluindo as funcionalidades ABS+EBD, controle de tração e Hill Holder e acionamento hidráulico, servo assistido de duplo circuito.
Freio de estacionamento	Tambor com acionamento mecânico por cabos, atuando no eixo traseiro
ESP – Sistema de Controle de Estabilidade	HHC – Hill Hold Control: mantém a pressão nos freios por 2 segundos, auxiliando na partida do veículo HBA – Hydraulic Brake Assist: aumento da pressão do freio quando o pedal de freio for acionado de forma rápida reduzindo a distância de parada HFC – Hydraulic Fading Compensation: sistema detecta condição anormal do sistema de freio e aumenta a pressão do circuito até a intervenção do ABS HRB – Hydraulic Rear Wheel Boost: no caso de uma frenagem de emergência, quando os freios dianteiros já estão em controle de ABS, aumenta a pressão nos freios traseiros, aumentando sua capacidade de manobra EUC – Extended Understeering Control: no caso de o veículo perder aderência das rodas dianteiras (sair de dianteira), atua intervindo no torque e no freio do veículo, aumentando sua capacidade de manobra RMI – Roll Movement Intervention: mitiga situações de rolagem perigosa durante a condução altamente dinâmica ROM – Roll Over Mitigation: mitiga situações de rolagem perigosa durante situações quase estacionárias TSM – Trailer Sway Mitigation: detecta a presença de um reboque e adapta a estratégia de controle do ESP de modo a não influenciar negativamente a dinâmica do sistema de reboque veicular LAC – Adaptive Load Control: estima a distribuição de carga no veículo

RODAS E PNEUS

Rodas - Tipo / Dimensões	Aço / 6,5" x 16,0"
Pneus	225 / 75 R16,0

VOLUMES DE ABASTECIMENTO (litros)

Tanque de combustível	65ℓ (plástico)
Tanque de arla	17 ℓ
Motor (cárter)	8,6 ℓ (sem troca de filtro); 9,3 ℓ (com troca de filtro)
Caixa de câmbio	2,4 ℓ
Sistema de arrefecimento	5,43 ℓ

SISTEMA ELÉTRICO

Bateria	12 V - 100 Ah
Alternador	12V - 210A

CABINE

Tipo	Tipo semiavançada, com estrutura em painéis de chapa de aço, fixada ao chassi por coxins elásticos Tratamento cataforético anticorrosão e aplicação de materiais de isolamento acústico e antiabrasão
------	--

IVECO



DAILY 45-160 FURGÃO

PRÉ-DISPOSIÇÃO PARA AMBULÂNCIA

Escolha uma cor da sua preferência: Branco Iveco Amarelo Florence Verde Montreal Azul Iveco Azul Milano Rosé Gold Vermelho Modena Vermelho Ferrara Marrom Verona Prata Bari Cinza Mônaco Preto Vulcano

DIMENSÕES (mm)		DAILY FURGÃO H2	
Distância entre-eixos	A		3.520
Comprimento total (sem opcional sensor de ré)	B1		6.072
Comprimento total (com opcional sensor de ré)	B2		6.092
Largura da Cabine (com retrovisores)	M		2.429
Largura da Cabine (sem retrovisores)	N		2.052
Altura (sem carga)	D		2.690
Balanço Dianteiro	C		1.048
Balanço Traseiro	F		1.240
Bitola eixo dianteiro	C1		1.732
Bitola eixo traseiro	C2		1.699
Comprimento vão de carga	E		3.540
Altura da caixa de carga	I		1.900
Largura interna da caixa de carga	J		1.800
Distância entre caixas de roda	Z		1.317
Volume compartimento de carga (m ³)	-		12
Altura / Largura da porta lateral	T / U		1.800 / 1.216
Largura vão da porta lateral	S		1.260
Altura / Largura das portas traseiras	V / W		1.800 / 1.530
Largura veículo na parte traseira	O		1.976
Ângulo de entrada	G		19°
Ângulo de saída	H		13°
Raio de giro (entre paredes)	-		6.683
Raio de giro (entre pneus)	-		6.373
Vão livre dianteiro	K		197
Vão livre traseiro	L		206

CAPACIDADE TÉCNICA / PESOS (kg)

CAPACIDADE TÉCNICA

Eixo dianteiro	1.900
Eixo Traseiro	2.400
Total	4.300
Capacidade carga - Técnico / Legal	1.805
Capacidade máxima de tração (CMT)	6.500
Peso Bruto Total (PBT) - Técnico / Legal	4.300

PESOS EM ORDEM DE MARCHA

Eixo Dianteiro	1.447
Eixo Traseiro	1.048
Total	2.495

DESEMPENHO (CÁLCULO TEÓRICO COM PBT 4.300 kg)

Relação de redução do eixo traseiro	3.73:1
Capacidade de rampa (gradeability)	41%
Partida em rampa (startability)	23%
Velocidade máxima no plano	Limitada eletronicamente a 128 km/h

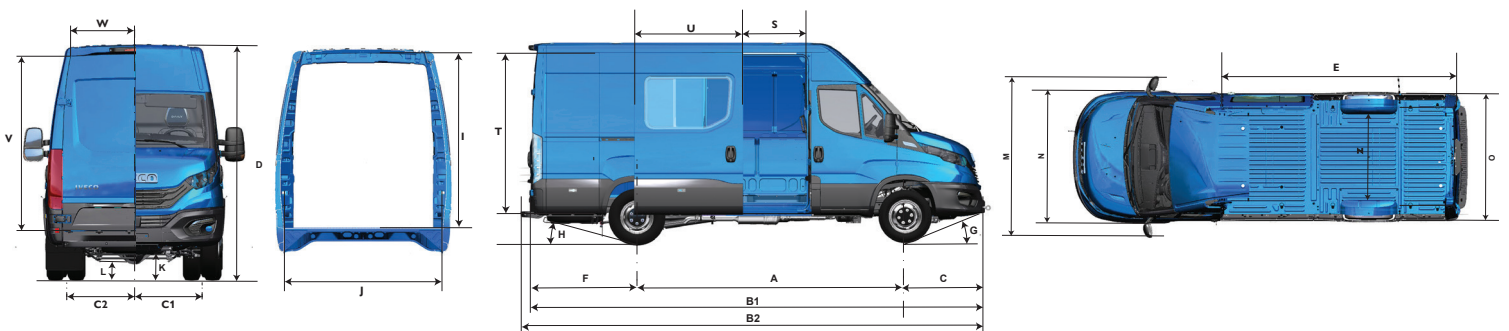

DAILY 45-160 FURGÃO

MOTOR										
Fabricante / Modelo	FPT / F1C Max									
Alimentação / Injeção	Turbo-intercooler / Injeção eletrônica Common Rail									
Nº de cilindros / Cilindrada	4 cilindros em linha / 2.998 cm ³									
Potência máxima	160 cv @ (3.500 rpm)									
Torque máximo	380 Nm @ 1.600 - 2.900 rpm									
Faixa de rotação econômica	1.500 a 2.400 rpm									
Norma de emissões / Tecnologia	PROCONVE P8 (Euro VI) / EGR e SCR									
TRANSMISSÃO										
Marca / Modelo	ZF 6S 480 VO (ZF EL55)									
Tipo / Acionamento	Manual / Cabo									
Nº de marchas	6 sincronizadas à frente e 1 à ré									
Relações de marchas	1ª	5,07	2ª	2,61	3ª	1,52	4ª	1,00	R1	4,82
	5ª	0,77	6ª	0,64						
EMBREAGEM										
Fabricante / Tipo	Valeo 280 / Monodisco a seco, material de atrito orgânico com acionamento hidráulico									
Diâmetro do disco (mm)	280 mm									
EIXO TRASEIRO										
Tração / Tipo	Tração traseira / Eixo de simples redução									
Marca / Modelo	Dana / 267									
Relação de redução	3,73 : 1									
SUSPENSÕES										
Dianteira	Suspensão independente do tipo duplo A com barras de torção longitudinais de diâmetro 31 mm e barra estabilizadora com diâmetro de 22 mm. Amortecedores telescópicos hidráulicos de dupla ação.									
Marca / Modelo	Streparava / Quadtor									
Traseira	Mola parabólica de duplo estágio com 60 mm de largura e 2 lâminas									
CHASSI										
Tipo	Tipo escada com Longarinas planas com perfil "C" e travessas tubulares ou planas rebitadas. Dimensões do perfil 174 x 66 x 5 mm.									
Material	Aço Fe E 420 / LNE 380									
DIREÇÃO										
Marca / Modelo	CAAS									
Tipo	Pinhão e cremalheira com assistência hidráulica									
FREIOS										
Freio de Serviço	A disco nas 4 rodas, com discos ventilados nas rodas dianteiras e maciços nas rodas traseiras, com indicador de baixo nível do fluido de freio e de desgaste de pastilhas. ABS - Anti-lock Braking System: Sistema de Freio Antitravamento EBD/EBL - Electronic Brakeforce Distribution: Distribuição eletrônica da força de frenagem, evitando o travando das rodas									
Freio de estacionamento	Tambor com acionamento mecânico por cabos, atuando no eixo traseiro									
ESP – Sistema de Controle de Estabilidade	HHC – Hill Hold Control: mantém a pressão nos freios por 2 segundos, auxiliando na partida do veículo. HBA – Hydraulic Brake Assist: aumento da pressão do freio quando o pedal de freio for acionado de forma rápida reduzindo a distância de parada. HFC – Hydraulic Fading Compensation: sistema detecta condição anormal do sistema de freio e aumenta a pressão do circuito até a intervenção do ABS. HRB – Hydraulic Rear Wheel Boost: no caso de uma frenagem de emergência, quando os freios dianteiros já estão em controle de ABS, aumenta a pressão nos freios traseiros, aumentando sua capacidade de manobra. EUC – Extended Understeering Control: no caso de o veículo perder aderência das rodas dianteiras (sair de dianteira), atua intervindo no torque e no freio do veículo, aumentando sua capacidade de manobra. RMI – Roll Movement Intervention: mitiga situações de rolagem perigosa durante a condução altamente dinâmica. ROM – Roll Over Mitigation: mitiga situações de rolagem perigosa durante situações quase estacionárias. TSM – Trailer Sway Mitigation: detecta a presença de um reboque e adapta a estratégia de controle do ESP de modo a não influenciar negativamente a dinâmica do sistema de reboque veicular. LAC – Adaptive Load Control: estima a distribuição de carga no veículo.									
RODAS E PNEUS										
Rodas - Material / Dimensões	Aço / 6,5" x 16" / Rodagem traseiro simples									
Pneus	225/75 R16									
VOLUMES DE ABASTECIMENTO (litros)										
Tanque de Combustível / Material	90 l Plástico									
Tanque de Arla	17 l									
Motor (cárter)	8,6 (9,3 l com troca de filtro)									
Caixa de Câmbio	2,4 l									
Sistema de arrefecimento	10,9 l									
Eixo traseiro diferencial	3,2 l									
SISTEMA ELÉTRICO										
Bateria	12 V x 100 Ah									
Alternador	14 V - 110 A (sem ar condicionado) ou 14 V - 150 A (com ar-condicionado)									
CABINE										
Tipo	Carroceria com estrutura em painéis de chapa de aço, fixada ao chassi por coxins elásticos. Tratamento cataforético anticorrosão e aplicação de materiais de isolamento acústico e antiabrasão.									
Segurança	Air bag para motorista e passageiro (série)									

IVECO



DAILY 55-180 FURGÃO

Escolha uma cor da sua preferência: Branco Iveco Amarelo Florence Verde Montreal Azul Iveco Azul Milano Rosé Gold Vermelho Modena Vermelho Ferrara Marrom Verona Prata Bari Cinza Mônaco Preto Vulcano

DIMENSÕES (mm)		TETO H2	TETO H2
Distância entre-eixos	A	3.520	4.100
Comprimento total (sem opcional sensor de ré)	B1	6.072	7.206
Comprimento total (com opcional sensor de ré)	B2	6.092	7.226
Largura da cabine (com retrovisores)	M	2.429	
Largura da Cabine (sem retrovisores)	N	2.052	
Altura (sem carga)	D	2.770	2.794
Balanço Dianteiro	C	1.048	
Balanço Traseiro	F	1.240	1.825
Bitola eixo dianteiro	C1	1.701	
Bitola eixo traseiro	C2	1.541	
Comprimento vão de carga	E	3.540	4.680
Altura da caixa de carga	I	1.900	
Largura interna da caixa de carga	J	1.800	
Distância entre caixas de roda	Z	1.032	
Volume compartimento de carga (m ³)	-	12	16
Altura / Largura da porta lateral	T / U	1.800 / 1.216	
Largura vão da porta lateral	S	1.260	
Altura / Largura das portas traseiras	V / W	1.800 / 1.530	
Largura veículo na parte traseira	O	1.976	
Ângulo de entrada	G	19°	20°
Ângulo de saída	H	15°	9°
Raio de giro (entre paredes)	-	6.683	7.595
Raio de giro (entre pneus)	-	6.373	7.282
Vão livre dianteiro	K	213	
Vão livre traseiro	L	155 / 156	

CAPACIDADE TÉCNICA / PESOS (kg)

CAPACIDADE

Eixo dianteiro	1.850	
Eixo Traseiro	3.450	
Total	5.300	
Capacidade carga - Técnico / Legal	2.680	2.505
Capacidade máxima de tração (CMT)	8.000	
Peso Bruto Total (PBT) - Técnico / Legal	5.300	

PESOS EM ORDEM DE MARCHA

Eixo Dianteiro	1.470	1.515
Eixo Traseiro	1.150	1.280
Total	2.620	2.795

DESEMPENHO (CÁLCULO TEÓRICO COM PBT 5.300 kg)

Relação de redução do eixo traseiro	4.10:1
Capacidade de rampa (gradeability)	47%
Partida em rampa (startability)	26%
Velocidade máxima no plano	Limitada eletronicamente a 128 km/h

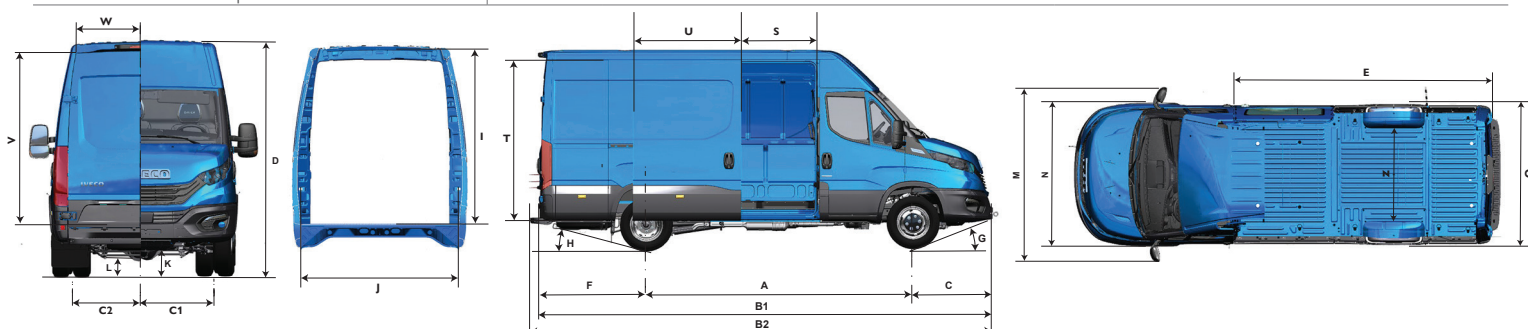

DAILY 55-180 FURGÃO

MOTOR										
Fabricante / Modelo	FPT / F1C Max									
Alimentação / Injeção	Turbo-intercooler / Injeção eletrônica Common Rail									
Nº de cilindros / Cilindrada	4 cilindros em linha / 2.998 cm ³									
Potência máxima	180 cv @ (3.500 rpm)									
Torque máximo	430 Nm @ 1.600 - 2.900 rpm									
Faixa de rotação econômica	1.500 a 2.400 rpm									
Norma de emissões / Tecnologia	PROCONVE P8 (Euro VI) / EGR e SCR									
TRANSMISSÃO										
Marca / Modelo	ZF 6S 480 VO (ZF EL55)									
Tipo / Acionamento	Manual / Cabo									
Nº de marchas	6 sincronizadas à frente e 1 à ré									
Relações de marchas	1 ^a	5,07	2 ^a	2,61	3 ^a	1,52	4 ^a	1,00	R1	4,82
	5 ^a	0,77	6 ^a	0,65						
EMBREAGEM										
Fabricante / Tipo	Valeo 280 / Monodisco a seco, material de atrito orgânico com acionamento hidráulico									
Diâmetro do disco (mm)	280 mm									
EIXO TRASEIRO										
Tração / Tipo	Tração traseira / Eixo de simples redução									
Marca / Modelo	Dana / 267									
Relação de redução	4,10 : 1									
SUSPENSÕES										
Dianteira / Modelo	Suspensão independente do tipo duplo A com barras de torção longitudinais de diâmetro 31 mm e barra estabilizadora com diâmetro de 22 mm. Amortecedores telescópicos hidráulicos de dupla ação / Strepavava Quadtor									
Traseira	Mola semi elíptica assimétrica de duplo estágio com 60 mm de largura e 8 lâminas									
CHASSI										
Tipo	Tipo escada com Longarinas planas com perfil "C" e travessas tubulares ou planas rebitadas. Dimensões do perfil 174 x 66 x 5 mm.									
Material	Aço Fe E 420 / LNE 380									
DIREÇÃO										
Marca / Modelo	CAAS									
Tipo	Pinhão e cremalheira com assistência hidráulica									
FREIOS										
Freio de Serviço	A disco nas 4 rodas, com discos ventilados nas rodas dianteiras e maciços nas rodas traseiras, com indicador de baixo nível do fluido de freio e de desgaste de pastilhas. ABS - Anti-lock Braking System: Sistema de Freio Antitravamento EBD/EBL - Electronic Brakeforce Distribution: Distribuição eletrônica da força de frenagem, evitando o travando das rodas									
Freio de estacionamento	Tambor com acionamento mecânico por cabos, atuando no eixo traseiro									
ESP – Sistema de Controle de Estabilidade	HHC – Hill Hold Control: mantém a pressão nos freios por 2 segundos, auxiliando na partida do veículo. HBA – Hydraulic Brake Assist: aumento da pressão do freio quando o pedal de freio for acionado de forma rápida reduzindo a distância de parada. HFC – Hydraulic Fading Compensation: sistema detecta condição anormal do sistema de freio e aumenta a pressão do circuito até a intervenção do ABS. HRB – Hydraulic Rear Wheel Boost: no caso de uma frenagem de emergência, quando os freios dianteiros já estão em controle de ABS, aumenta a pressão nos freios traseiros, aumentando sua capacidade de manobra. EUC – Extended Understeering Control: no caso de o veículo perder aderência das rodas dianteiras (sair de dianteira), atua intervindo no torque e no freio do veículo, aumentando sua capacidade de manobra. RMI – Roll Movement Intervention: mitiga situações de rolagem perigosa durante a condução altamente dinâmica. ROM – Roll Over Mitigation: mitiga situações de rolagem perigosa durante situações quase estacionárias. TSM – Trailer Sway Mitigation: detecta a presença de um reboque e adapta a estratégia de controle do ESP de modo a não influenciar negativamente a dinâmica do sistema de reboque veicular. LAC – Adaptive Load Control: estima a distribuição de carga no veículo.									
RODAS E PNEUS										
Rodas - Material / Dimensões	Aço/5"x16"/Rodagem traseira dupla									
Pneus	195/75 R16									
VOLUMES DE ABASTECIMENTO (litros)										
Tanque de Combustível / Material	90 ℓ / Plástico									
Tanque de Arla	17 ℓ									
Motor (cárter)	8,6 l (9,3 ℓ com troca de filtro)									
Caixa de Câmbio	2,4 ℓ									
Sistema de arrefecimento	10,9 ℓ									
SISTEMA ELÉTRICO										
Bateria	12 V x 100 Ah									
Alternador	14 V - 110 A (sem ar condicionado) ou 14 V - 150 A (com ar condicionado)									
CABINE										
Tipo	Carroceria com estrutura em painéis de chapa de aço, fixada ao chassi por coxins elásticos. Tratamento cataforético anticorrosão e aplicação de materiais de isolamento acústico e antiabrasão.									
Segurança	Air bag para motorista e passageiro (opcional)									